

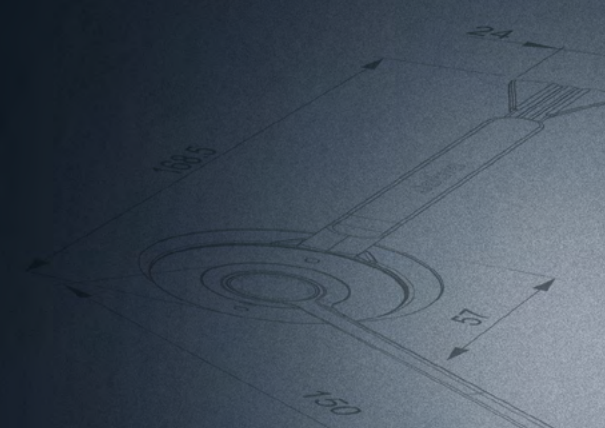

Профессиональные решения Jabra

Каталог продукции



Содержание

История бренда	4
Унифицированные коммуникации	6
Стратегические альянсы	6
Новые подходы к работе	8

Категории пользователей	11
-------------------------	----

Работа в офисе или контакт-центре	12
Серия Jabra Engage	14
Серия Jabra Pro	18
Серия Jabra Biz	20
Jabra Noise Guide	23

Мобильность в офисе	24
Серия Jabra Evolve	26
Серия Jabra Speak	32

Разговоры в дороге	34
Серия Jabra Motion	36
Jabra Stealth UC	37

Аксессуары	38
------------	----

Программные решения	42
Краткий обзор технологии гарнитур Jabra	43

Сравнение продуктов	44
---------------------	----

Не нашли то, что нужно?

Посмотрите все решения Jabra на сайте www.jabra.ru

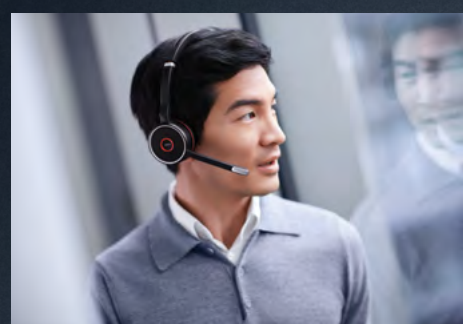
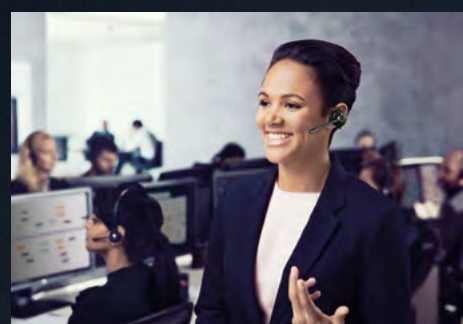

Отличный звук Совершенство конструкции С нами жизнь звучит лучше

Отличный звук — это намного больше, чем просто звук. Это способ изменить жизнь к лучшему. Именно поэтому мы стремимся быть лучшими экспертами по работе со звуком. Мы верим, что, обладая обширным опытом, принесенным лучшими аудиоспециалистами, и используя самые передовые технологии для разработки и тестирования аудиоустройств, мы создаем по-настоящему интеллектуальные и полезные решения.

Созданы с целью

В каждый продукт Jabra вложены сотни часов исследований и кропотливого труда разработчиков. Результатом становятся новаторские решения, предназначенные для конкретных задач, и технологии, которые не станут отвлекать вас от дел, а, напротив, помогут выполнять их намного более эффективно и качественно. Мы вдохновляем людей на то, чтобы достигать большего.

Уже почти 150 лет мы помогаем покорять новые высоты. Компания Jabra гордится тем, что входит в состав GN Group — группы смелых и изобретательных людей, удивляющих мир инновациями начиная с 1869 года. Основанная в Копенгагене (Дания) GN Group произвела революцию в области связи, проложив первый в мире подводный кабель с первой телеграфной линией, который связал Восток и Запад и сделал части света ближе друг к другу. Дух GN Group вдохновляет нас на то, чтобы выходить за привычные рамки: мы создали первый в мире микрофон с функцией ультрашумоподавления, первую в мире Bluetooth®-гарнитуру и первые в мире спортивные наушники со встроенным пульсометром — и это только несколько примеров из многих.



«Дух GN Group вдохновляет нас выходить за привычные рамки. Мы создали первый в мире микрофон с функцией ультрашумоподавления»

GN



Расширение горизонтов

Однако с GN Group нас роднит не только дух новаторства, но также знания и опыт. Наши разработчики создают передовые технологии, устанавливают новые стандарты и расширяют свои творческие горизонты. Затем они делятся своими достижениями со всей группой компаний. Потребительские технологии переходят в профессиональный сектор, медицинские решения в области звука — в сегмент потребительских товаров, поскольку у всех нас одна цель: сделать так, чтобы жизнь звучала еще лучше.

Наши тесные партнерские отношения с родственным брендом ReSound обеспечивают непревзойденные возможности работы со звуком. Являясь одним из ведущих в мире экспертов в области слуховых аппаратов, ReSound соединяет дизайн и технологии для того, чтобы сближать людей, страдающих нарушениями слуха, с тем, что им по-настоящему дорого.

Персонализированное управление звуком

Мощными, умными и, одновременно, незаметными при эксплуатации слуховыми аппаратами теперь можно управлять при помощи встроенных приложений. Этот подход обеспечивает естественное и персонализированное управление звуком и позволяет превратить слуховые аппараты в беспроводные стереонаушники.

Производить звук может кто угодно — мы же намерены производить лучший звук в мире. Ведь отличный звук не просто существует. Он создается инженерами Jabra.



Унифицированные коммуникации

Наши решения помогут вам получить максимальную отдачу от вложений в унифицированные коммуникации благодаря превосходному качеству звучания и простоте использования звуковых устройств.

Одним из важнейших принципов работы Jabra является персонализированный подход к каждому пользователю. Каждое аудиоустройство Jabra попадает к человеку, который должен освоить новую технологию и новый способ работы.

Чтобы помочь людям адаптироваться к новой реальности, мы даем точные схемы использования наших продуктов, которые позволяют устройствам работать с той эффективностью, на которую они рассчитаны.

Что такое унифицированные коммуникации (UC)?

Унифицированные коммуникации помогают людям устанавливать соединение, общаться и работать совместно. Эта технология объединяет все офисные средства связи в интегрированном приложении с единым пользовательским интерфейсом. При этом вместо традиционных телефонов используется программная телефония.

Унифицированные коммуникации помогают сотрудникам работать более эффективно, общение становится удобнее, происходит экономия средств. Эта технология будет очень полезна любой компании.



Безупречный партнер

Стратегические альянсы

Мы разрабатываем и тестируем совместимые и интегрированные продукты в тесном сотрудничестве с ведущими игроками на рынке решений для обычных настольных телефонов и UC-приложений. Наши решения сертифицированы для Microsoft, Cisco, Avaya, Unify, Alcatel, Panasonic, Genesys, Aastra и других компаний и не имеют себе равных на рынке гарнитур. Сотрудничество также включает интеграцию наших продуктов в их нынешние и будущие решения для унифицированных коммуникаций; именно поэтому наша компания является лидером рынка UC-оптимизированных звуковых устройств.

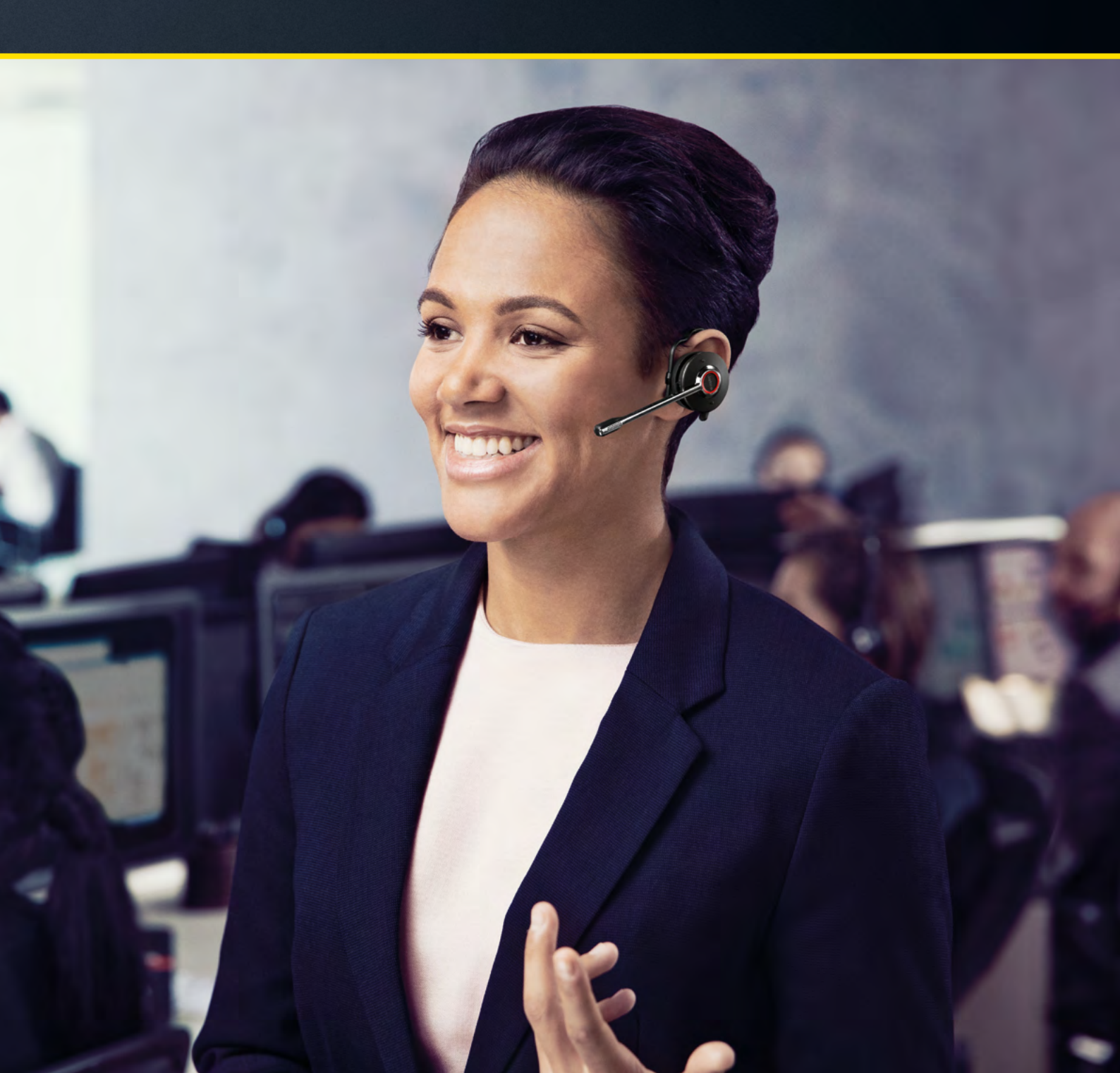

Новые методы работы

Ключ к продуктивности в офисе — правильная и оптимизированная технология

«В наши дни даже моментальный результат отнимает слишком много времени»

Кэрри Фишер (Carrie Fisher)

Мир сегодня движется стремительно, и в этой ненасытной гонке за скоростью мы нередко за деревьями не видим леса. На работе мы часто путаем намерение с результатом. В условиях быстрого, как молния, мира бизнеса высокая скорость важна для выживания компании, но она истощает финансы, тормозит инновации и изматывает сотрудников.

Как найти новые методы работы, которые позволят достигнуть тех же целевых показателей продуктивности, но при этом расширят возможности сотрудников и дадут свободу для творчества? Наличие «оптимальных инструментов» крайне важно для успеха дела. Работа — уже не место, куда вы приходите, но деятельность, в которую вы вовлечены, независимо от места и зачастую независимо от времени. В современных компаниях сотрудники часто работают из разных мест. И управление такими группами — это одно из новых требований бизнеса.

Эти новые задачи отражены в продуктах, которые Jabra выводит на рынок. При их создании мы помнили об отдельном потребителе и понимали, что повышение продуктивности должно быть подкреплено правильным выбором используемых технологий.

Наша философия в отношении новых подходов к работе основывается на идее организации работы с упором на полное раскрытие потенциала сотрудников. Руководители и сотрудники принимают взвешенные решения о режимах работы — будь то сотрудничество, концентрация, обсуждения или коммуникации, — и для каждого из них есть подходящие инструменты.

Новые подходы к работе заключаются в поиске и применении нужных технологий и процессов, а также культуры, позволяющей раскрыть потенциал.

Все мы слышали выражение: «работайте умнее, а не интенсивнее». Компания Jabra стремится дать своим клиентам необходимые для этого средства.

Подробнее о новых подходах к работе в офисной среде можно прочитать в нашем блоге: <https://blog.jabra.ru/new-ways-of-working>





«Не стоит ожидать от сотрудников хорошей работы в отсутствие нужных для этого средств. Но что считать правильными инструментами?»



Категории пользователей

Выберите правильное решение
в зависимости от ваших задач



Работа в офисе или контакт-центре

Решения этой категории предназначены для сотрудников, которые тратят большую часть своего рабочего времени на прямое голосовое общение с клиентами. Это не только операторы колл-центров, но и представители множества других профессий: от менеджеров по продажам, финансовых консультантов и специалистов техподдержки до администрации. Переговоры по телефону составляют основу их работы. Зачастую такой сотрудник — это лицо компании, единственный, с кем общается клиент. Поэтому ему так важно надежное решение для отличного качества связи даже в шумном окружении.

- Серия Jabra Engage
- Серия Jabra Biz
- Серия Jabra Pro

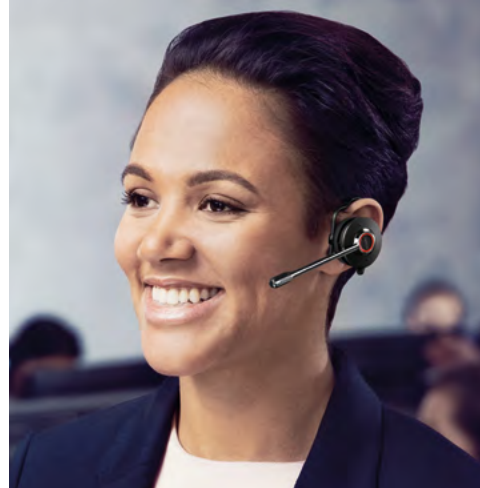

Мобильность в офисе

Эти решения предназначены для работы в таких подразделениях, как отделы маркетинга, разработок, логистики и т. д., где требуется высокая концентрация внимания в течение дня. Эти устройства также необходимы тем, кто часто дистанционно общается со своими коллегами либо бизнес-партнерами.

- Серия Jabra Evolve
- Серия Jabra Speak

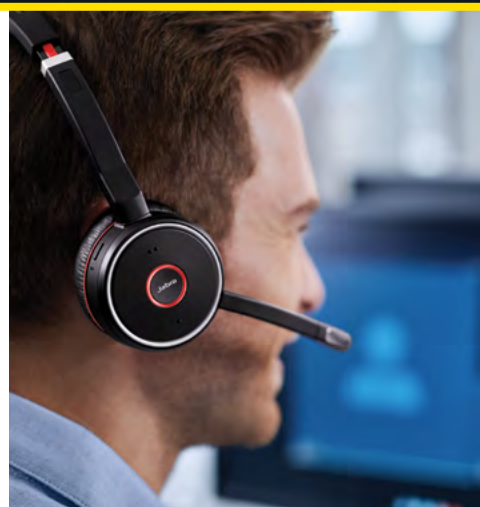

Разговоры в дороге

Решения для разговоров в дороге предназначены для высококомобильных специалистов, в основном работающих вне офиса. Им необходимо совершать звонки между встречами и на пути из пункта А в пункт Б. Для подобных пользователей звонки без использования рук — не приятная возможность, а необходимость.

- Серия Jabra Motion
- Jabra Stealth UC





**Работа в офисе
или контакт-центре**



Решения этой категории предназначены для операторов колл-центров, государственных служащих, продавцов и финансовых консультантов, которым приходится подолгу разговаривать по телефону с клиентами, решая их проблемы.

Серия Jabra Engage

Совершенно новый класс профессиональных беспроводных DECT-гарнитур, созданных для повышения степени удовлетворенности клиентов

Вам необходимо высокое качество связи, но вы работаете в шумном и многолюдном офисе? Требуется высочайший уровень безопасности для защиты звонков клиентов? Хотите повысить эффективность работы команды?

Представляем серию Jabra Engage — новое поколение беспроводных гарнитур для бизнес-переговоров. Jabra Engage была разработана специально для сотрудников офисов и колл-центров, основной задачей которых является повышение удовлетворенности клиентов. На сегодняшний день серия Jabra Engage обеспечивает самое высокое качество беспроводной связи в своем классе*.

40 инженеров Jabra занимались разработкой новой модели более 115 000 часов, за это время были получены четыре новых патента и созданы 2 уникальных серии гарнитур (Engage 75, Engage 65).

Кристалльно чистый звук

Технология шумоподавления и усовершенствованные динамики гарантируют самое высокое качество разговора независимо от того, насколько высок уровень шума вокруг. Именно поэтому гарнитур Jabra Engage соответствуют требованиям открытого офиса Open Office Skype for Business.

Лучшая в отрасли беспроводная связь

Jabra Engage дает возможность принимать вызовы удаленно от рабочего места. Теперь вы можете свободно перемещаться в радиусе действия до 150 метров от базы гарнитур без потери качества связи. **С Jabra Engage компании могут использовать до 200 DECT гарнитур в одном помещении** без потери в качестве сигнала, что в 3 раза превышает предыдущий показатель.**



* Модели Jabra Engage 75/65 Стерео и Mono. 19 февраля 2018 г.
Больше информации на www.jabra.com/commercial-claims

** до 50 кв. м.



Повышение продуктивности

Гарнитура Engage работает без подзарядки целый день и оснащена функцией быстрой зарядки. Ваша команда всегда будет на связи.

Специалисты Jabra знают, что для плодотворной беседы важно сосредоточиться на текущем звонке. У Engage есть встроенный индикатор занятости, который сигнализирует о том, что сотрудник занят и беспокоить его не нужно. Вы сможете дольше общаться без прерываний и работать еще эффективнее.

Конфиденциальность разговоров

Новые функции Jabra Engage делают ее самой безопасной беспроводной профессиональной гарнитурой в мире. Ваши телефонные разговоры защищаются с помощью 256-битного шифрования С уровня, что особенно важно для клиентских звонков, содержащих конфиденциальную информацию.

Больше возможностей для подключения

В современной динамичной среде клиенты хотят выбирать удобные способы связи. Jabra Engage может одновременно подключаться к пяти устройствам**. Возможно использование с настольными цифровыми и аналоговыми телефонами, смартфонами и двумя Bluetooth устройствами.

Выбор вариантов ношения

Сtereo, моно и модель-трансформер. Различные варианты ношения позволяют выбрать то, что актуально именно для ваших условий работы.

Больше возможностей для разговоров



Серия Jabra Engage

Созданы быть лучшими беспроводными профессиональными гарнитурами*
 Больше возможностей для вашей работы

Jabra Engage — это принципиально новый класс профессиональных DECT гарнитур, созданных для повышения удовлетворенности клиентов.

- Превосходная беспроводная связь с радиусом до 150 м
- В 3 раза больше пользователей в одном помещении¹
- Улучшенный микрофон с функцией шумоподавления
- Динамики с интеллектуальным управлением громкостью
- Отвечает требованиям Skype for Business Open Office
- До 13 часов работы в режиме разговора²
- Встроенный индикатор занятости
- Подключение до 5 устройств

Подробные сведения о серии Jabra Engage см. на веб-сайте Jabra.ru/Engage



Условия работы:

Работает с¹:



За рабочим столом

В любой точке офиса

Настольными телефонами, софтфонами, смартфонами, планшетами



		Jabra Engage 75 стерео/моно	Jabra Engage 75 трансформер	Jabra Engage 65 стерео/моно	Jabra Engage 65 трансформер
Рабочая среда	За рабочим столом	•	•	•	•
	В любой точке офиса	•	•	•	•
Возможности подключения	Настольный телефон	•	•	•	•
	Софтфон	•	•	•	•
	Мобильный телефон	•	•		
	Планшет	•	•		
	Возможность подключения к нескольким устройствам	до 5	до 5	до 2	до 2
Беспроводная технология	DECT	•	•	•	•
Конструкция	Гибкая штанга микрофона	270°	360°	270°	360°
	Моно	•	•	•	•
	Стерео	•	•	•	•
Шумоподавление/индикатор занятости	Микрофон с функцией шумоподавления	•	•	•	•
	Индикатор занятости	•	•	•	•
Вариант ношения	Оголовье	•	• ³	•	• ⁴
	Заушное крепление		• ³	•	•
	Шейное крепление	• ⁵	• ³	• ⁴	• ⁴
Подключение	Беспроводное	•	•	•	•
Продолжительность работы в режиме разговора ²	До (час)	13	9	13	9
Диапазон	До (м)	150	100	150	100

* Относится к моделям Jabra Engage 75/65 Стерео и Моно. 19 февраля 2018 г. Подробнее на Jabra.com/commercial-claims

¹ Подробные сведения см. на странице Jabra.ru/Engage

² Зависит от сценария использования

³ Три варианта ношения: заушное крепление, шейное крепление или оголовье

⁴ Доступно как аксессуар

⁵ Моно-гарнитура Engage 75 поставляется с шейным креплением



А вы знали?

40 инженеров Jabra занимались разработкой гарнитур серии Engage более **115 000 часов**, за это время были получены **4 новых патента**

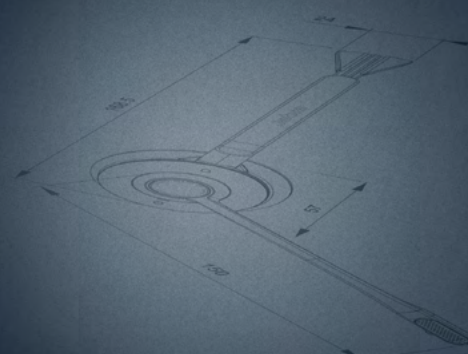



Серия Jabra Pro 9400

Для тех, кто не может пропустить ни одного звонка

Серия беспроводных гарнитур премиум-класса Jabra Pro 9400 предназначена для тех, кому всегда надо быть на связи. Эти гарнитурки позволяют отвечать на звонки с настольного телефона, смартфона или соффона на расстоянии до 150 метров. Сенсорный экран упрощает настройку и управление вызовами. Эту серию отличают лучшее в своем классе шумоподавление, акустическая защита и высокое качество звука.

- Подключение к настольному телефону, соффону или мобильному телефону
- Элегантный, интуитивно понятный дизайн
- Сенсорный экран или сенсорная панель для удобства управления вызовами — первая офисная гарнитура с подобным решением
- Высококачественный звук с технологией HD Voice и широкополосным аудио
- Фильтрация фонового шума благодаря использованию технологии шумоподавления в микрофоне
- Надежная защита слуха: Jabra SafeTone™
- Дальность действия беспроводной связи до 150 м
- До 10 ч. в режиме разговора
- Функция супервайзера позволяет подключить к разговору до 4 гарнитур
- Выбор динамиков (один/два) и микрофона (2 типа)
- 3 способа ношения для идеального удобства
- Простота установки, ориентированность на будущее, готовность к массовому применению



Подробные сведения о серии Jabra Pro 9400 см. на веб-сайте jabra.ru/pro9400

Условия работы:

Работает с¹:



За рабочим столом

В любой точке офиса

Настольными телефонами, соффонами, смартфонами, планшетами

	Jabra Pro 9470	Jabra Pro 9465	Jabra Pro 9460	Jabra Pro 9450
Рабочая среда	За рабочим столом	•	•	•
	В любой точке офиса	•	•	•
Возможности соединения	Настольный телефон	•	•	•
	Соффон	•	•	•
	Мобильный телефон	• ³	• ³	•
	Планшет	•	•	•
Беспроводная технология	DECT	•	•	•
	Bluetooth®	•	•	•
Сенсорный интерфейс	Сенсорный экран	•	•	•
	Тачпад			•
Конструкция	Гибкая штанга микрофона		•	• ¹
	Моно	•	•	•
	Стерео		•	•
Вариант ношения	Оголовье	•	•	•
	Заушное крепление (только для моно-версии)	•		•
	Шейное крепление (только для моно-версии)	•		• ²
Подключение	Беспроводное	•	•	•
Продолжительность разговора	До (час)	9	10	10
	До (м)	150	150	150

¹ Зависит от модели

² Доступно как аксессуар для моно-гарнитуры

³ До 10 метров между смартфоном/планшетом и базовым устройством



Серия Jabra Pro 900

Доступная беспроводная связь

Серия профессиональных гарнитур начального уровня Jabra Pro 900 представляет собой беспроводные решения, предназначенные для повышения производительности работы. Теперь все сотрудники вашего офиса смогут ощутить преимущества повышенного комфорта и продуктивности, предлагаемые гарнитурами Jabra Pro 900. Простое, интуитивно понятное управление и высокое качество — в одном беспроводном решении.

- Подключение к настольному телефону или софтфону
- Легкая конструкция, простой и интуитивно понятный дизайн
- Высококачественный звук с технологией HD Voice и широкополосным аудио
- Микрофон с технологией шумоподавления отфильтровывает фоновый шум
- Быстрая подзарядка: 50 % заряда за 50 минут
- Функция супервайзера позволяет подключать к разговору несколько гарнитур (до 4)

Подробные сведения о серии Jabra Pro 900 см. на веб-сайте jabra.ru/pro900



Условия работы:

Работает с¹:



За рабочим столом

В любой точке офиса

Настольными телефонами, софтфонами, смартфонами, планшетами



		Jabra Pro 920	Jabra Pro 925	Jabra Pro 930	Jabra Pro 935
Рабочая среда	За рабочим столом	•	•	•	•
	В любой точке офиса	•	•	•	•
Возможности соединения	Настольный телефон	•	•		
	Софтфон			•	•
	Мобильный телефон		•		•
Беспроводная технология	Планшет		•		•
	DECT	•		•	
Конструкция	Bluetooth ²		•		•
	Один динамик	•	•	•	•
Вариант ношения	Два динамика	•	•	•	•
	Оголовье	•	•	•	•
	Заушное крепление (только для моно-версии)	• ³	• ³	• ³	• ³
Время разговора	Шейное крепление (только для моно-версии)	• ³	• ³	• ³	• ³
	До (час)	8	12	8	12
Диапазон	До (м)	120	100	120	100

¹ Зависит от модели

² Поддержка NFC для быстрого сопряжения и подключения

³ Доступно как аксессуар для моно-гарнитур



Серия Jabra Biz 2400 II

Лучшая проводная гарнитура

Jabra BIZ 2400 II — профессиональная гарнитура, обеспечивающая лучшее в своем классе качество звука, комфортное ношение и долговечность. Способ ношения 3-в-1 и возможность для подключения к мобильному, стационарному телефону и софтфону помогут любому пользователю быстро адаптироваться к устройству.

- Улучшенные амбушюры из искусственной кожи и мягкая отделка оголовья для ежедневного комфортного ношения
- Подключение к настольному телефону или софтфону через USB или QD¹
- Улучшенный микрофон с функцией шумоподавления
- Комфорт означает производительность
- Улучшенные динамики для обеспечения еще более качественной передачи звука
- Простая интеграция с существующими системами телефонной связи
- Mono и стерео динамики, три стиля ношения¹
- 3 года гарантии

Подробные сведения о серии Jabra Biz 2400 II см. на веб-сайте jabra.ru/biz2400II



Условия работы:



За рабочим столом

Работает с¹:



Настольными телефонами, софтбонами, смартфонами

USB-разъем позволяет подключать устройство напрямую к ПК
QD-разъем (Quick Disconnect) позволяет подключать устройство к настольному телефону с помощью специальных шнуров

Создавая серию Jabra Biz 2400 II, мы преследовали одну цель: выпустить лучшие в мире проводные гарнитуры с лучшей в своем классе системой шумоподавления и защитой от звукового удара, а также единственным на рынке микрофоном повышенной прочности с возможностью вращения на 360° и армированным кевларовым волокном шнуром. Доступна в разных вариантах ношения.

Благодаря удобству серии гарнитур Biz 2400 II ее можно встретить не только в контакт-центре, но и в обычном офисе.

Etech Global Services

На пути к превосходному качеству связи

Расположенный в городе Накодочес, штат Техас, глобальный контакт-центр Etech Global Services предоставляет комплекс услуг на английском и испанском языках, включая входящие и исходящие звонки при обслуживании клиентов и продажах, программы возврата бывших клиентов, веб-чаты и услуги электронной почты. Используя строгий процесс контроля качества, компания записывает 100 % всех голосовых переговоров и дискуссий в чатах, а также постоянно оценивает эффективность своих сотрудников, тем самым повышая качество обслуживания.

«Качество передачи голоса у решений Jabra намного выше, а сами решения очень надежны и подолгу работают у наших сотрудников»

Ронни Майз (Ronnie Mize)

Старший вице-президент по информационным технологиям

Прочитать историю целиком можно на сайте: jabra.ru/etech

¹ Зависит от модели



Серия Jabra Biz 2300

Голос вашего бренда

Надежность и стильная внешность сочетаются с удобством для работы в контакт-центре. Сотрудники вашего контакт-центра — это лицо вашей компании. Им необходим рабочий инструмент с таким же чистым звуком, что и репутация вашего бренда. Jabra Biz 2300 отличается как высококачественной передачей звука, так и исключительной надежностью. Эта удобная и стильная проводная гарнитура оставит наилучшие впечатления у ваших сотрудников и клиентов.

- Подключение к настольному телефону или софтфону через USB или QD¹
- Безупречная четкость передачи речи для максимально эффективной работы контакт-центра
- Рост удовлетворенности сотрудников контакт-центра
- Комфортные амбушюры из поролона или искусственной кожи
- Долговечная гарнитура для контакт-центра благодаря высокой прочности штанги микрофона и армированному кевларом шнуру
- Вариант с USB-разъемом для простоты управления вызовами
- Микрофон Air Shock сглаживает внешние шумы, в том числе снижает шум дыхания, тем самым делая качество звука лучше

Подробные сведения о серии Jabra Biz 2300 см. на веб-сайте jabra.ru/biz2300



Условия работы:



За рабочим столом

Работает с¹:



Настольными телефонами, софтбонами

USB-разъем позволяет подключать устройство напрямую к ПК
QD-разъем (Quick Disconnect) позволяет подключать устройство к настольному телефону с помощью специальных шнуров

Обучение сотрудников контакт-центра становится проще с Jabra

Jabra предоставляет комплексное решение для обучения ваших специалистов: это аудио-процессоры Jabra Link 860 или Supervisor шнур Jabra Link 265 USB



¹ Зависит от модели



Серия Jabra Biz 1500

Профессиональная, доступная, надежная:
отличный звук за меньшую цену

Экономичная и удобная гарнитура для центра обработки звонков с базовыми функциями Jabra и отличным качеством звука. Созданная для контакт-центров, стремящихся избежать лишних расходов, серия Jabra Biz 1500 обладает функциями, обычно присущими более дорогим решениям. Никаких компромиссов — только качество и результативность от бренда, которому вы доверяете.

- Подключение к настольному телефону или софтфону через USB или QD¹
- Простая интеграция с любыми телефонными системами и платформами унифицированных коммуникаций
- Безупречно четкая голосовая связь
- Легкая и прочная конструкция, профессиональное качество
- Возможность выбора моно или дуо версии
- Поролоновые амбушюры отводят тепло от ушей, обеспечивая комфорт на весь день

Подробные сведения о серии Jabra Biz 1500 см. на веб-сайте jabra.ru/biz1500



Условия работы:



За рабочим
столом

Работает с¹:



Настольными телефонами,
софтфонами

USB-разъем позволяет подключать устройство напрямую к ПК
QD-разъем (Quick Disconnect) позволяет подключать устройство к настольному телефону с помощью специальных шнуров

Transcom, Филиппины

Надежный партнер

В компании Transcom работает 30 000 специалистов по обслуживанию клиентов в 70 контакт-центрах, расположенных в 27 странах; она обслуживает более 400 брендов мирового уровня из различных отраслей. Чтобы обеспечить высококлассное качество обслуживания клиентов, филиппинской компании Transcom требовались качественные гарнитуры с четким чистым звуком, удобством ношения, надежностью, а также максимально возможным шумоподавлением.

«Компания Jabra всегда была лидером сегмента гарнитур для контакт-центров, ее модели отличаются удобством работы, превосходным качеством звука и высокой надежностью, а в обширной линейке продукции всегда можно найти подходящую для вашего офиса модель»

Сива Субраманьям (Siva Subramaniam)
региональный менеджер Transcom Philippines

Прочитать историю целиком можно на сайте: jabra.ru/transcom

¹ Зависит от модели



Jabra Noise Guide

Уровень шума падает — продуктивность растёт

Офисы открытого типа получают все более широкое распространение. Однако 35 % работников утверждают, что шум от работы коллег отрицательно влияет на их продуктивность. Jabra Noise Guide — это переносное устройство, измеряющее уровень шума и позволяющее лучше понимать, как шум влияет на работу персонала.

- Визуальное представление уровня шума положительно влияет на культуру офиса
- Выявление тенденций возникновения шума
- Настройка уровня чувствительности для решения конкретных задач
- Простота загрузки данных на компьютер через USB-кабель
- Простота настройки

Подробные сведения о Jabra Noise Guide см. на веб-сайте jabra.ru/noiseguide

Условия работы:



За рабочим
столом

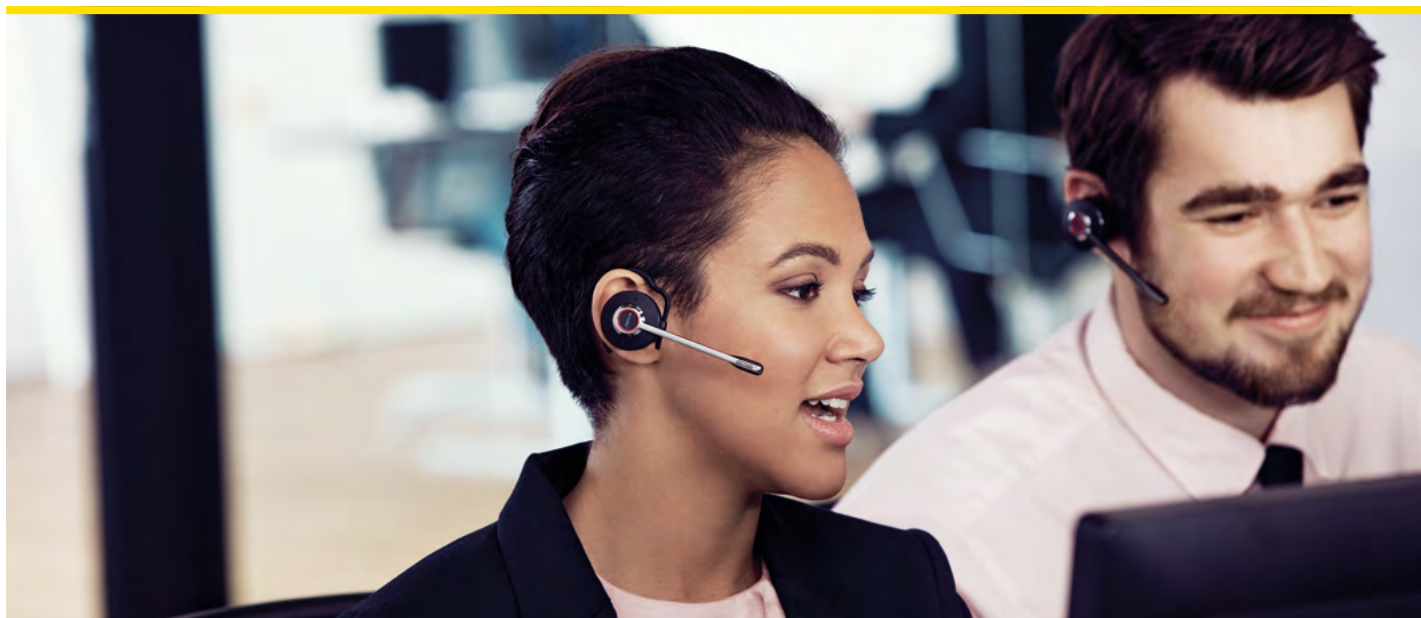



Мобильность в офисе



При работе за офисным столом вам необходимо удобное решение с комфортной посадкой и безупречным качеством связи, идеально подходящее для вашей рабочей среды, которое также может дать вам свободу передвижения по офису. Продуктивная работа начинается с той самой секунды, как вы садитесь за стол.

Развитие технологии Jabra Evolve 75 и Jabra Evolve 75e



Созданы быть лучшими профессиональными гарнитурами для эффективной работы в офисе открытого типа*.

Отличный звук — это намного больше, чем просто звук. Он полностью меняет подход к работе. Компания Jabra развивает звуковые технологии, которые позволяют лучше концентрироваться и эффективнее работать.

Мы не новички в разработке революционных технологий коммуникации — наша материнская компания GN является пионером подобных разработок с 1869 года, — но сегодня для удовлетворения все более комплексных потребностей необходим еще более инновационный подход. Современные офисы открытого типа часто оказываются слишком шумными и переполненными. Они способствуют успешному обмену знаниями и эффективному внутрикомандному сотрудничеству, однако работать в них не всегда комфортно.

Для ведения переговоров по телефону необходима концентрация, а для нее — подавление окружающего шума. Кроме того, вы общаетесь с коллегами, а иногда необходимо отходить от своего рабочего места. А при работе с клиентом прерывания связи недопустимы. (Знаете ли вы, что сотрудники офисов в среднем теряют 24 минуты в день из-за неожиданных прерываний?)

Чтобы разрешить эту дилемму, наши разработчики создали гарнитуру Evolve 75, при этом особое внимание было обращено на оптимизацию качества звука. Мы вложили 40 000 часов в разработку гарнитуры, отвечающей потребностям офисов открытого типа. Мы дополнили ее активной системой шумоподавления Active Noise Cancellation (ANC) для сохранения высокого уровня вашей концентрации и индикатором «Не беспокоить» для ваших коллег.

Мы начали разрабатывать ANC два десятилетия назад и за это время неоднократно дорабатывали технологию шумоподавления, а также дополнили ее системой цифровой обработки сигнала (при помощи двух микрофонов), которая теперь применяется в модели Evolve 75.

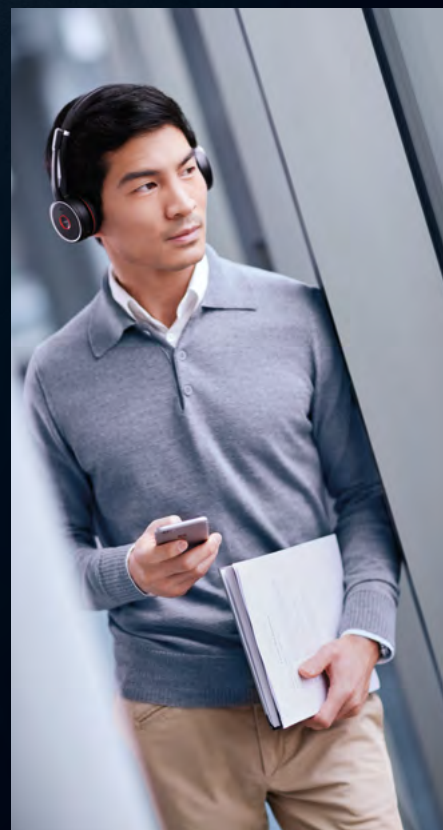

* См. факты на [Jabra.com/commercial-claims](https://www.jabra.com/commercial-claims)



Свобода передвижения

Мы также понимаем, что вам нужна гарнитура, подходящая для вашего стиля жизни в офисе и за его пределами. Вот почему мы разработали **Evolve 75e** — первую в мире профессиональную гарнитуру в новом форм-факторе, сертифицированную для UC использования. Вы сможете пользоваться ей за рабочим столом, в офисе, по пути на работу или домой.

Бескомпромиссный комфорт

Гарнитура Evolve 75e эффективно снижает внешний шум благодаря технологиям активного и пассивного шумоподавления. Она сертифицирована для Skype for Business, Cisco и др. Максимальный комфорт и удобство обеспечивает эргономичная форма самой гарнитуры, а также овальная форма вкладышей.

Еще больше возможностей

Evolve 75e оснащена передовой 3-х микрофонной технологией, которая создает «зону разговора», где собеседник слышит только ваш голос, а не коллег поблизости. Встроенный индикатор занятости покажет коллегам, что вы заняты на звонке и беспокоить вас не нужно. А благодаря доступу к Siri® и Google Assistant™ вы сможете активировать голосовых помощников одной кнопкой.

Технологии работают на вас

Компания Jabra стремится создавать решения, отвечающие вашим потребностям — в офисе и за его пределами. У наших разработок есть четкая цель. Используя Evolve 75 и Evolve 75e, вы согласитесь с тем, что отличный звук не просто существует. Он специально создан для того, чтобы вы могли работать по-новому.

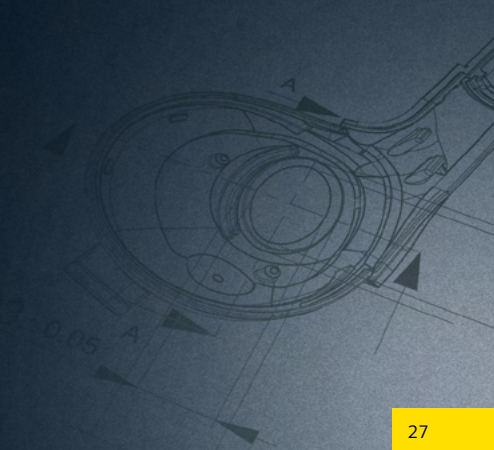



Серия Jabra Evolve

Не просто гарнитуры, а эволюция рабочего места

Профессиональная линейка гарнитур для повышения концентрации в офисах открытого типа. Лучшая в своем классе система шумоподавления повышает продуктивность работы, первоклассные динамики обеспечивают превосходное звучание музыки и голоса. Удобные амбушюры позволяют использовать гарнитуры в течение всего дня, функции управления вызовами очень удобны. Совместимы со всеми ведущими платформами унифицированных коммуникаций.

- Первоклассные динамики для музыки и голоса
- Пассивное шумоподавление
- Активное шумоподавление и функция «прослушивания окружения»: возможность включения и выключения окружающего звука (Evolve 75e/75/80)
- Индикатор занятости показывает доступность пользователя (Evolve 40/65/75e/75/80)
- Работает со всеми мобильными устройствами (Evolve 65/75e/75)
- Амбушюры из эко-кожи (Evolve 20SE/30/40/65/75/80)
- Интеллектуальная система перенаправления вызовов Jabra (Evolve 40/80)
- Мягкий чехол в комплекте (Evolve 30/40/65/80)

Подробные сведения о серии Jabra Evolve см. на веб-сайте jabra.ru/evolve



Условия работы¹:

Работает с²:



За рабочим столом В любой точке офиса В дороге



Софтфонами, Android и Apple устройствами, смартфонами и планшетами



	Jabra Evolve 20/20SE ³	Jabra Evolve 30 ³	Jabra Evolve 40 ³	Jabra Evolve 65 ³	Jabra Evolve 75 ³	Jabra Evolve 75e ²	Jabra Evolve 80 ³
Для вашей концентрации	Пассивное шумоподавление	•	•	•	•	•	•
	Активное шумоподавление					•	•
	Индикатор занятости			•	•	•	•
	Модуль управления	•	•	•			•
	Моно	•	•	•	•		
	Сtereo	•	•	•	•	•	•
Для вашего удобства	Для музыки и голоса	•	•	•	•	•	•
	Удобная штанга микрофона			•	•	•	•
	Работает со всеми мобильными устройствами				•	•	•
	Функция «прослушивания окружения»					•	•
	Интеллектуальная система перенаправления вызовов ²			•			•

¹ Зависит от модели

² Интеллектуальная система перенаправления вызовов Jabra

³ Доступны варианты с поддержкой Skype for Business

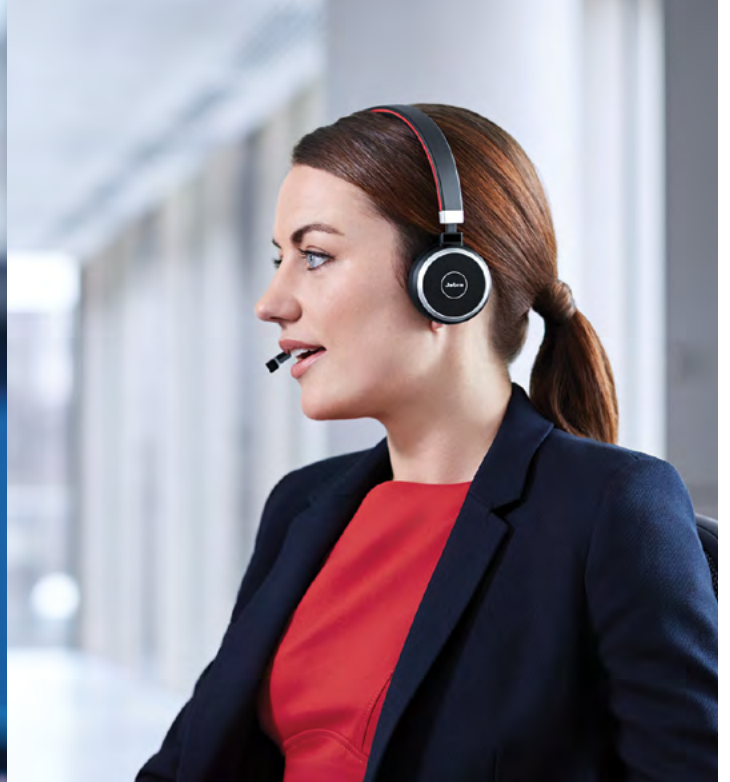

Интеллектуальная система перенаправления вызовов Jabra



Выбор места, откуда вам предпочтительнее работать, стоит за вами. Модели Jabra Evolve 40 и 80 снабжены 3,5-миллиметровыми разъемами, встроенными в модуль управления, что позволяет подключить проводную гарнитуру к компьютеру, смартфону или планшету. Интеллектуальная система перенаправления вызовов Jabra позволяет оставлять гарнитуру во включенном состоянии и поддерживать разговор, одновременно перенаправляя вызовы по Skype for Business на смартфон через 3,5-миллиметровый разъем.





НОВИНКА

Jabra Evolve 75e

Первая в мире профессиональная беспроводная гарнитура в новом форм-факторе, сертифицированная для использования со всеми современными коммуникационными платформами

- Звук профессионального уровня. Удобство ношения — беспроводная гарнитура в новом форм-факторе, сертифицированная для использования со Skype for Business
- Диапазон действия беспроводной связи — до 30 м
- Полная концентрация даже в очень шумной обстановке благодаря активному шумоподавлению. 3-х микрофонная технология создает уникальную зону разговора, в которой вас непременно услышат, а фоновый шум — нет
- До 14 часов автономной работы и полная зарядка всего за 2 часа
- Встроенный индикатор занятости сообщает коллегам о том, что пользователя наушников не следует беспокоить
- Подключение к двум Bluetooth® устройствам одновременно
- Работает со всеми ведущими платформами унифицированных коммуникаций: сертифицирована для использования со Skype for Business, Cisco и др.

Подробные сведения о Jabra Evolve 75e см. на веб-сайте Jabra.ru/Evolve75e



Условия работы:

Работает с:



В любой точке офиса

В дороге

Софтфоны, устройства на Android и Apple, смартфоны и планшеты





Jabra Evolve 75

Лучшая беспроводная гарнитура для сохранения концентрации в офисе открытого типа*

Evolve 75 — беспроводная гарнитура с превосходной системой активного шумоподавления и встроенным индикатором занятости для повышения вашей продуктивности.

- Превосходное звучание голоса и музыки благодаря технологии HD Voice и первоклассным динамикам
- Возможность перемещаться на расстояние до 30 метров от устройства
- Подавление шума и предотвращение прерываний благодаря системе активного шумоподавления ANC и встроенному индикатору занятости
- Максимум свободы передвижения: возможность подключения одновременно к двум Bluetooth® устройствам для звонков и музыки
- Амбушюры из искусственной кожи и накладной тип наушников обеспечивают комфортное использование в течение всего дня
- Работает со всеми ведущими платформами унифицированных коммуникаций: сертифицирована для Skype for Business, Cisco и др.
- Дополнительная подставка для подзарядки



USB-адаптер Jabra Link 370

Подробные сведения о Jabra Evolve 75 см. на веб-сайте jabra.ru/evolve75

*Jabra.ru/ANC

Условия работы:



За рабочим столом В любой точке офиса В дороге

Работает с:



Софтфоны, устройства на Android и Apple, смартфоны и планшеты



	Jabra Evolve 75	Jabra Evolve 75e	
Рабочая среда	За рабочим столом	•	
	В любой точке офиса	•	•
	В дороге	•	•
Возможности соединения	Софтфон	•	•
	Смартфон	•	•
	Планшет	•	•
Подключение к компьютеру	USB-модуль	•	•
Беспроводная технология	Bluetooth	•	•
Конструкция	Моно		
	Сtereo	•	•
	Удобная штанга микрофона	•	
Шумоподавление / индикатор занятости	Активное (ANC)	•	•
	Пассивное	•	•
	Встроенный индикатор занятости	•	•
Вариант ношения	Оголовье	•	
	Шейное крепление		•
Подключение	Беспроводное	•	•
Время разговора	До (час)	18	13 ¹
Диапазон	До (м)	30	30
Подставка для подзарядки		Дополнительно	

¹ Зависит от сети и устройства



Серия Jabra Speak

Телефонные конференции стали проще. Всё ради сотрудничества

Серия спикерфонов для голосовых конференций Jabra Speak — это простой путь к успешному сотрудничеству. Интуитивно понятные спикерфоны с подключением через USB и/или Bluetooth® обладают кристально чистым звуком, обеспечивая связь без прерываний. Подключайтесь к конференц-связи вовремя и без лишних усилий.

- Современная и продуманная конструкция
- Простое подключение через USB по принципу Plug and Play
- Самая современная версия Bluetooth® для подключения смартфонов и планшетов при работе вдали от компьютера¹
- Превосходное качество передачи звука для совершения голосовых конференций или прослушивания музыки
- Микрофон улавливает звук практически из любого направления
- Удобные элементы управления вызовами на спикерфоне
- Сертифицирован для Skype for Business
- Легко подключается к смартфону
- Сопряжение при помощи голосового управления — до 2 смартфонов одновременно

Подробные сведения о серии Jabra Speak см. на веб-сайте jabra.ru/speak



Jabra Speak 810

Условия работы¹:



За рабочим столом В любой точке офиса В дороге

Работает с¹:



Софтфонами, смартфонами, планшетами, гарнитурами



2012

Jabra Speak 810 — это:

- Уникальные микрофоны Jabra ZoomTalk™: вы слышите только говорящего и ничего больше
- Питание от сети позволяет не беспокоиться о заряде аккумулятора
- USB-порт для подзарядки позволяет заряжать смарт-устройства во время переговоров
- До 15 участников в помещении



	Jabra Speak 410	Jabra Speak 510	Jabra Speak 510+	Jabra Speak 710	Jabra Speak 810
Рабочая среда	За рабочим столом	•	•	•	•
	В любой точке офиса	•	•	•	•
	В дороге	•	•	•	•
Возможности соединения	Софтфон	•	•	•	•
	Смартфон		•	•	•
	Планшет		•	•	•
Подключение к компьютеру	USB	•	•	•	•
	Беспроводная технология		•	•	•
USB-модуль	Jabra Link 360 /370		• ²	•	• ²
	Время разговора	До (час)	15	15	15
Диапазон (для смартфона / планшета)	До (м)		10	10	10

¹ В зависимости от модели
² По желанию (доступно как аксессуар)



Jabra Speak 710

Портативный спикерфон премиум-класса с безупречным звуком для голосовых конференций и прослушивания музыки

Высококачественный всенаправленный микрофон и динамик класса Hi-Fi с возможностью соединения между собой двух устройств Speak 710 для создания стереоэффекта. Простой и интуитивно понятный интерфейс. Speak 710 поставляется с USB-адаптером Jabra Link 370.

- Захватывающий звук для звонков и музыки
- Интуитивно понятное подключение Plug and Play
- Уникальная портативная конструкция
- Охват до 6 человек в помещении
- Совместим с системами MS Cortana, Siri® и Google Now™
- Работает со всеми ведущими платформами унифицированных коммуникаций

Подробные сведения о серии Jabra Speak см. на веб-сайте Jabra.ru/Speak



Jabra Speak 710



USB-адаптер Jabra Link 370

Условия работы:



За рабочим столом В любой точке офиса В дороге

Работает с:



Софтфонами, смартфонами, планшетами





Разговоры в дороге



Решения для высококомобильных специалистов, в том числе — вне офиса. Им необходимо совершать звонки между встречами и на пути из пункта А в пункт Б.



Серия Jabra Motion

Высокое качество звука в любом месте



Серия Jabra Motion позволяет уделять больше внимания разговору, а не технологиям, благодаря интуитивно понятным функциям, адаптирующимся к окружению и перемещению. Подключайтесь ко всем своим телефонам при помощи одной гарнитуры и переводите вызовы между телефонами прямо в дороге. Свободно удаляйтесь от телефона на расстояние до 100 метров, не жертвуя высоким качеством связи.

- Одна гарнитура для всех ваших телефонов
- Простое и понятное управление вызовами
- Диапазон действия беспроводной связи — 100 м
- Интеллектуальное управление громкостью — громкость разговора регулируется автоматически
- До 8 часов в режиме разговора, до 15 дней в режиме ожидания
- Настройка по высоте и посадке для оптимального комфорта
- Режим экономии энергии (Power Nap) для экономии заряда батареи неиспользуемого устройства
- Индикатор занятости показывает окружающим, что вы разговариваете

Подробнее о серии Jabra Motion см. на веб-сайте jabra.ru/motion

Условия работы¹:



В любой точке офиса В дороге

Работает с¹:



Настольными телефонами, софтбоками, смартфонами, планшетами



	Jabra Motion	Jabra Motion UC	Jabra Motion UC+	Jabra Motion Office
Рабочая среда	За рабочим столом			•
	В любой точке офиса		•	•
	В дороге	•	•	•
Возможности соединения	Настольный телефон			•
	Соффон		•	•
	Смартфон	•	•	•
	Планшет	•	•	•
Подключение к компьютеру	USB	• ³	• ³	•
Беспроводная технология	Bluetooth ²	•	•	•
Сенсорный интерфейс	База с сенсорным экраном			•
Конструкция	Моно	•	•	•
Вариант ношения	Заушное крепление	•	•	•
Время разговора	До (час)	7	7	7
Диапазон ⁴	До (м)	100	100	100

¹ Зависит от модели
² Поддержка NFC для быстрого сопряжения и подключения
³ Подключение при помощи Jabra Link 360
⁴ До 10 метров при подключении к смартфону/планшету



Jabra Stealth UC

Свобода для большего

Наша самая маленькая и стильная Bluetooth® моно-гарнитура в своем классе. Stealth UC — настолько компактная и удобная, что вы можете забыть о том, что носите ее.

- Вес всего 7,9 грамма
- Совместима с любым устройством с поддержкой Bluetooth®
- Сертифицирована для Skype for Business
- Полностью UC-совместима
- Подключение по принципу Plug and Play
- До 6 часов в режиме разговора
- В комплект входит адаптер Jabra Link 370

Подробные сведения о Jabra Stealth UC см. на веб-сайте jabra.ru/stealthUC



reddot award 2015
winner



USB-адаптер Jabra Link 370

Условия работы:

Работает с:



За рабочим
столом

В дороге

Софтфонами, смартфонами,
планшетами



Рабочая среда

Jabra Stealth UC		
	В дороге	•
	За рабочим столом	•
Возможности соединения	Софтфон	•
	Смартфон	•
	Планшет	•
Подключение к компьютеру	USB-модуль	•
Беспроводная технология	Bluetooth 4.0 ¹	•
Конструкция	Моно	•
Вариант ношения	Вкладыши	•
Подключение	Беспроводное	•
Режим разговора / ожидания	До (час)	6/10
Голосовое	Управление	•
	Руководство	•
Диапазон	До (м)	30

¹ Поддержка NFC для быстрого сопряжения и подключения





Аксессуары Jabra

Получайте максимум
от аудиорешений Jabra



Добавляйте необходимые аксессуары для расширения возможностей вашего решения Jabra, формируя систему, полностью отвечающую вашим требованиям к коммуникациям и совместной работе.



Аксессуары Jabra

Сделайте вашу работу максимально удобной и продуктивной: аудиопроцессоры

Превратите традиционную гарнитуру для настольного телефона (с разъемом QD) в полностью цифровую с поддержкой расширенного функционала управления вызовами и возможностью одновременного использования с настольным телефоном и UC-софтфоном.



Jabra Link 180

Переключение между настольным телефоном и софтфоном

- Идеальное решение для перехода от традиционной телефонии к унифицированным коммуникациям
- Переключение вручную обеспечивает удобство и отсутствие суеты
- Экономичный вариант для среды со смешанной телефонией
- Возможность использовать гарнитуру Jabra QD с софтфонами на базе ПК



Jabra Link 860

Потоковая передача аудио

- Запись разговоров, приветствия клиентов и транскрибирование
- Регулирование тембра позволяет операторам настроить звук их гарнитур до оптимального уровня четкости и чистоты
- Простое переключение между настольным телефоном и софтфоном

Офисный стол остается в прошлом: удаленное управление вызовами

Использование беспроводной гарнитуры с настольным телефоном становится намного продуктивнее, если вы можете слышать и принимать звонки вдали от рабочего стола. Решения Jabra Remote Call Control для удаленного управления вызовами позволяют регулировать громкость прямо во время разговора, находясь вдали от настольного телефона.



Jabra GN 1000

Механический рычаг для поднятия трубки позволяет осуществлять удаленное управление вызовами практически с любого настольного телефона

- Для настольных телефонов без функции EHS1
- Беспроводное управление вызовами с беспроводной гарнитурой на расстоянии до 150 метров от рабочего стола
- Прием/завершение вызовов, регулировка громкости и отключение микрофона с гарнитуры



Jabra Link 14201

Удаленное управление вызовами с беспроводной гарнитурой

- Для настольных телефонов с функцией EHS
- Управление вызовами с беспроводной гарнитурой на расстоянии до 150 метров от рабочего стола
- Прием/завершение вызовов, регулировка громкости и отключение микрофона с гарнитуры
- Автоматическая настройка подключаемого оборудования; механический подъемник трубки не нужен



Без перебоев: USB-адаптеры

Повышайте продуктивность за счет подключения гарнитуры к цифровому устройству, расширяющему ее функциональность. К примеру, можно подключить традиционную гарнитуру для настольного телефона (с разъемом QD) к UC-софтфону или подключить две гарнитуры к одному софтфону.

Для QD-гарнитур

Jabra Link 230



Jabra Link 260



Jabra Link 265



Jabra Link 280



Серия Jabra 1200



Для Bluetooth®-гарнитур

Jabra Link 360



Jabra Link 370



Знакомые функции: телефонные трубки

Теперь традиционные функции телефонной трубки можно объединить с решением унифицированных коммуникаций для софтфонов.



Jabra Handset 450

Трубку можно с легкостью интегрировать в систему унифицированных коммуникаций (UC). Высочайшее качество звука, удаленное управление вызовами и простота установки делают трубку Jabra Handset 450 лучшей заменой проводному телефону. Совместимость со Skype for Business. Сертифицирована для Cisco Jabber.



Jabra Dial 550

Обеспечивает удобный доступ из приложения софтфона ко всем функциям телефонной трубки через автоматически настраиваемое USB-соединение. Легкая и быстрая установка конференц-связи — одним нажатием кнопки — расширяет возможности совместной работы. Воспользуйтесь всеми преимуществами софтфонов и удобством традиционного телефона. Полная интеграция со всеми ведущими UC приложениями.



Jabra Direct для Windows

Многофункциональное интегрированное программное решение для ваших гарнитур. Управление обновлениями прошивок и программного обеспечения обеспечивает следующие возможности:

- Ускорение освоения гарнитур
- Сокращение продолжительности внедрения гарнитур
- Оптимизация пользовательского опыта для клиентов

Удобный комплексный интерфейс.

Скачайте приложение бесплатно по адресу jabra.ru/direct



Jabra Suite для Mac

Пусть ваш софтфон Mac и гарнитура говорят на одном языке — языке Jabra.

- Удобная интеграция с софтом и поддержка удаленного управления вызовами
- Прием/завершение вызовов с соффона на гарнитуре Jabra
- Актуальное состояние программного обеспечения
- Поддержка соединения по Bluetooth® между Mac и гарнитурой Jabra

Скачайте приложение бесплатно по адресу jabra.ru/macsuite

Программное обеспечение Jabra

Полный контроль. Полноценные решения

Установка и подключение аудиоустройств Jabra



Jabra Connect

Приложение для смартфонов на iOS и Android, позволяющее настраивать Bluetooth® устройство прямо у вас на ладони.

- Беспроблемное переключение между вызовами на смартфоне или софтфоне ПК
- Удобное сопряжение устройств Bluetooth®
- Настройка гарнитуры в приложении
- Проверка заряда батареи в гарнитуре

Сведения о совместимости гарнитур Jabra см. на веб-сайте jabra.ru/connect



Made for Android



Jabra Xpress™

Jabra Xpress — это онлайн-сервис для специалистов в сфере ИТ, поддерживающий массовое внедрение USB-аудиоустройств Jabra и управление ими — удаленно и в рекордно короткие сроки. Он включает в себя ряд умных инструментов, например новую информационную панель для аудиоустройства Jabra. Это удобный инструмент для управления жизненным циклом устройства. Возможности Jabra Xpress:

- Простота массового внедрения
- Интеллектуальное управление ресурсами
- Гибкое техническое обслуживание

Для ускорения внедрения унифицированных коммуникаций и получения максимальной отдачи от гарнитур Jabra скачайте Jabra Xpress по адресу jabra.ru/xpress

UC Plug-and-Play

Интуитивное управление вызовами и мгновенное подключение ко всем приложениям и софтам для унифицированных коммуникаций (UC). Простота настройки и эксплуатации. Для подключения или эксплуатации не требуются специальные знания или длительное обучение.

Защищенные вызовы по беспроводной связи

Все беспроводные офисные гарнитуры обеспечивают цифровое шифрование сигнала между гарнитурой и базой. Это гарантирует конфиденциальность и ваше спокойствие, когда требуется приватность.

Высокая надежность

Надежное оборудование, созданное для длительной работы. Каждая модель гарнитуры проходит многочисленные тестирования, в ходе которых проверяется все — от изгибов кабеля до поворотов штаниги микрофона и качества звука. Прочность устройств позволяет сократить расходы и сэкономить время.

Удаленное управление вызовами (RCC)

Удаленное управление вызовами позволяет контролировать вызовы, поступающие на беспроводную гарнитуру, с настольного телефона с помощью провода с функцией EHS или механического подъемного рычага (Jabra GN1000).

Оптимизировано для Skype for Business

Большинство моделей Jabra поставляется в двух вариантах: стандартном и оптимизированном для систем Microsoft.

Технологии DECT и Bluetooth®

DECT — лучший диапазон, показатели плотности и продолжительности работы в режиме разговора. Bluetooth — идеальное решение, когда ключевая потребность — сохранять мобильность и свободу передвижения независимо от места работы.

Качество звука

Чистый звук

Чистый звук — это важная составляющая эффективного общения по телефону и возможность оказывать услуги наивысшего качества. Технология цифровой обработки звука (DSP) обеспечивает идеальное качество звука, фильтруя отвлекающий фоновый шум, сокращая время обработки вызова и сводя к минимуму вероятность недопонимания.

HD Voice — широкополосный звук

Наслаждайтесь качественным, кристально чистым звуком и общением без недопонимания благодаря функции передачи голоса в формате HD Voice. Вы сможете вести беседу так же просто и непринужденно, как если бы ваш собеседник находился на расстоянии вытянутой руки. Забудьте о том, что значит прислушиваться, — концентрируйтесь на том, что вам говорят!

Шумоподавление

Noise Blackout™

Технология Jabra Noise Blackout позволяет исключить отвлекающий фоновый шум (например, ветер, речь окружающих или транспорт) и повысить качество передачи вашего голоса. Теперь вы можете свободно общаться, не повышая голос.

Шумоподавление

Вам на выбор предлагается несколько моделей микрофонов с функцией шумоподавления, фильтрующих нежелательный фоновый шум. Идеальное решение для более шумной среды, например офиса открытого типа.

Защита от шума ветра

Защита от шума ветра позволяет не терять нить разговора даже находясь на шумной улице. Теперь вы сможете гулять, ездить на велосипеде, работать на улице и общаться, не повышая голоса, — вас обязательно услышат!

Когда качество — стандарт Технологии гарнитур Jabra

Стандартные функции, поднимающие качество коммуникаций на новый уровень



Гарнитура	Bluetooth®	DECT
Связь (в офисе)	Настольный телефон Софтфон Мобильный телефон	Настольный телефон Софтфон Мобильный телефон
Связь (вне офиса)	Софтфон Мобильный телефон	Невозможна
Диапазон действия	100 м	150 м
Время разговора	До 12 часов	До 10 часов
Время ожидания	До 360 часов	До 46 часов
Количество доступных каналов	79	120
Рекомендации по плотности подключения	25 подключений (все Bluetooth®)	80 подключений (все DECT)
Качество звука	Узкополосное аудио Широкополосное аудио* Hi-Fi (A2DP)	Узкополосное аудио Широкополосное аудио*

* Также известно как HD Voice

Защита органов слуха

PeakStop™

Технология Peakstop, реализованная во всех гарнитурах Jabra, немедленно приглушает громкие звуки и тоны, которые потенциально могут повредить ваш слух, до того как они достигнут барабанной перепонки, поддерживая уровень громкости в безопасном для слуха диапазоне.

SafeTone™

Технология SafeTone, реализованная в некоторых гарнитурах Jabra, защищает органы слуха, приглушая резкие, громкие, неожиданные звуки и поддерживая безопасный средний уровень громкости в течение всего дня.

Так обеспечивается соответствие требованиям директивы ЕС о рекомендуемом уровне шума на рабочем месте и стандартам, используемым в США.

Дополнительную информацию см. на сайте jabra.ru/hearingprotection

Комфорт

Разные варианты ношения

Большинство гарнитур Jabra поддерживает несколько разных вариантов ношения (до 3), обеспечивая максимальный комфорт и широкие возможности настройки.

Один или два динамика

В зависимости от условий работы и личных предпочтений, можно выбрать один или два динамика для большинства моделей.



Время принимать решение

Сравнение продуктов Jabra

В таблице описаны различия между продуктами. С ее помощью вы сможете выбрать максимально подходящее решение с учетом своих потребностей.

Здесь представлены лишь некоторые модели ассортимента Jabra с кратким описанием реализованных функций и технологий.

Подробные сведения о продукции и соответствии конкретным требованиям можно получить у менеджера по продажам.

- Да
- Дополнительно
- V Зависит от модели

	Работа в офисе или контакт-центре																						
	Jabra Engage 75 Stereo/Mono	Jabra Engage 75 Convertible	Jabra Engage 65 Stereo/Mono	Jabra Engage 65 Convertible	Jabra Pro 9470	Jabra Pro 9465	Jabra Pro 9460 Duo	Jabra Pro 9460	Jabra Pro 9450	Jabra Pro 9450 Flex	Jabra Pro 9450 Duo	Jabra Pro 935 Single ⁴	Jabra Pro 935 Dual	Jabra Pro 930	Jabra Pro 925 Single ⁴	Jabra Pro 925 Dual	Jabra Pro 920	Jabra Biz 2400 II-QD	Jabra Biz 2400 II USB	Jabra Biz 2300 QD	Jabra Biz 2300 USB	Jabra Biz 1500 QD	Jabra Biz 1500 USB
Звук																							
HD Voice / широкополосное аудио	•	•	•	•	•	•	•	•	•	•	•	•	•	•	•	•	•	•	•	•	•	•	•
Стереозвук в формате Hi-Fi	V		V																				
Шумоподавление																							
Система шумоподавления Noise Blackout™ (2 микрофона)	•		•		•																		
Микрофон с функцией шумоподавления	•	•	•	•	•	•	•	•	•	•	•	•	•	•	•	•	•	V	•	•	•	•	•
Микрофон с функцией ультрашумоподавления																		V					
Интеллектуальный регулятор громкости	•	•	•	•																			
Защита органов слуха																							
Jabra PeakStop™	•	•	•	•	•	•	•	•	•	•	•	•	•	•	•	•	•	•	•	•	•	•	•
Jabra SafeTone™ (шум на рабочем месте ²)	•	•	•	•	•	•	•	•	•	•	•	•	•	•	•	•	•	• ⁵	•	• ⁵	•	• ⁵	
Нормы ACIF G616 (Австралия, Новая Зеландия)	•	•	•	•	•	•	•	•	•	•	•	•	•	•	•	•	•	• ⁵	•	• ⁵	•	• ⁵	
Динамики																							
Один (Mono)	•	•	•	•	•			•	•	•		•	•	•	•	•	•	•	•	•	•	•	•
Два (Duo)	•		•			•	•				•			•			•	•	•	•	•	•	•
Штанга микрофона средней гибкости					•				•			•	•	•	•	•	•						
Гибкая штанга микрофона	•		•			•	•	•		•	•							•	•	•	•	•	•
Возможности соединения																							
Настольный телефон ¹	•	•	•	•	•	•	•	•	•	•	•				•	•	•	•		•		•	
Цифровой (USB) настольный телефон	•	•																					
Софтфон ¹	•	•	•	•	•	•	•	•	•	•	•	•	•	•					•		•		•
Bluetooth® (для смартфонов и планшетов) ¹	•	•			•	•						•			•				V				
Возможность подключения к нескольким устройствам (устройств, не более)	5	5	2	2	2	2	2	2	2	2	2	2	2	2	2	2	2		V				
Система UC Plug and Play	•	•	•	•	•	•	•	•	•	•	•	•	•	•	•	•	•	•	•	•	•	•	•
Кабель Jabra Link Mobile ¹																		◦		◦		◦	

Здесь представлены лишь некоторые модели ассортимента Jabra с кратким описанием реализованных функций и технологий.

Подробные сведения о продукции и соответствии конкретным требованиям можно получить у менеджера по продажам.

- Да
- Дополнительно
- V Зависит от модели

	Работа в офисе или контакт-центре																							
	Jabra Engage 75 Stereo/Mono	Jabra Engage 75 Convertible	Jabra Engage 65 Stereo/Mono	Jabra Engage 65 Convertible	Jabra Pro 9470	Jabra Pro 9465	Jabra Pro 9460 Duo	Jabra Pro 9460	Jabra Pro 9450	Jabra Pro 9450 Flex	Jabra Pro 9450 Duo	Jabra Pro 935 Single ⁴	Jabra Pro 935 Dual	Jabra Pro 930	Jabra Pro 925 Single ⁴	Jabra Pro 925 Dual	Jabra Pro 920	Jabra Biz 2400 II-QD	Jabra Biz 2400 II USB	Jabra Biz 2300 QD	Jabra Biz 2300 USB	Jabra Biz 1500 QD	Jabra Biz 1500 USB	
Проводная/беспроводная																								
Проводная гарнитура, телефонная трубка, спикерфон																			•	•	•	•	•	•
Беспроводные гарнитуры	•	•	•	•	•	•	•	•	•	•	•	•	•	•	•	•	•							
Беспроводная технология																								
DECT	•	•	•	•	•	•	•	•	•	•	•			•			•							
Bluetooth®	• ⁶	• ⁶			•	•						•	•		•	•			V					
Батарея																								
Время работы в режиме разговора (макс., в часах)	13	9	13	9	9	10	10	10	10	10	10	12	8	12	12	8	8							
Диапазон действия беспроводной сети																								
100 м		•		•								•	•		•	•								
120 м														•			•							
150 м (DECT)	•		•		•	•	•	•	•	•	•													
Способ ношения																								
Оголовье	•	• ⁷	•	◦	•	•	•	•	•	•	•	•	•	•	•	•	•	•	•	•	•	•	•	•
Заушное крепление (только для моно-версии)		• ⁷		•	•			•	•	•		◦	◦	◦	◦	◦	◦	V	V					
Шейное крепление (только для моно-версии)	•	• ⁷	◦	◦	•			◦	◦	◦		◦	◦	◦	◦	◦	◦	V	V					
Безопасность																								
Защищенные вызовы по беспроводной связи (шифрование сигналов)	•	•	•	•	•	•	•	•	•	•	•	•	•	•	•	•	•							
Безопасный уровень DECT	C	C	C	C	A	A	A	A	A	A	A													
Прочее																								
Удаленное управление вызовами (EHS) для настольных телефонов	•	•	•	•	•	•	•	•	•	•	•				•	•	•							
Функция супервайзера	•	•	•	•	•	•	•	•	•	•	•			•			•	◦ ¹	◦ ¹			◦ ¹		
Индикатор занятости ³	•	•	•	•	•	•	•	•	•	•	•													
Jabra Direct для Windows	•	•	•	•	•	•	•	•	•	•	•	•	•	•	•	•			•		•			•
Jabra Suite для Mac (OSX)	•	•	•	•	•	•	•	•	•	•	•	•	•	•	•	•			•		•			•
Jabra Xpress	•	•	•	•	•	•	•	•	•	•	•	•	•	•	•	•			•		•			•

¹ Все гарнитуры с разъемами QD требуют кабельного подключения (для смартфона: Jabra Link 180, Jabra Link 230, Jabra Link 260, Jabra Link 265, Jabra Link 280. Для смартфона/планшета: Jabra Link Mobile.

Функция супервайзера требует использования специального кабеля супервайзера. Для настольного телефона: отдельные кабели или Jabra GN1200, помеченные значком «••»

² Соответствует показателям в разделе «Шум на рабочем месте» Директивы 2003/10/ЕС, устанавливающей нормы шума на рабочем месте, и рекомендациям ведущих агентств США

³ Либо встроен в гарнитуру, либо отдельно подключается к базе гарнитуры в решении Jabra BusyLight

⁴ Доступно не во всех регионах

⁵ Совместимо только при подключении к модулю повышения качества звука Jabra с поддержкой норм Jabra SafeTone и G616

⁶ Bluetooth Class 2 встроен в базу гарнитуры

⁷ Три варианта ношения: заушное крепление, шейное крепление или оголовье



Здесь представлены лишь некоторые модели ассортимента Jabra с кратким описанием реализованных функций и технологий.

Подробные сведения о продукции и соответствии конкретным требованиям можно получить у менеджера по продажам.

- Да
- Дополнительно
- ✓ Зависит от модели

	Мобильность в офисе											Разговоры в дороге				
	Jabra Evolve 80	Jabra Evolve 75	Jabra Evolve 75e	Jabra Evolve 65	Jabra Evolve 40	Jabra Evolve 30	Jabra Evolve20/20SE	Jabra Speak 810	Jabra Speak 710	Jabra Speak 510+	Jabra Speak 510	Jabra Speak 410	Jabra Stealth UC	Jabra Motion UC	Jabra Motion Office	Jabra Freeway
Звук																
HD Voice / широкополосное аудио	•	•	•	•	•	•	•	•	•	•	•	•	•	•	•	•
Стереозвук в формате Hi-Fi	•	•	•	•	•	•	•	•	•	•	•	•	•	•	•	•
Потоковая передача звука Hi-Fi (A2DP)		•	•	•				•	•	•	•			•	•	•
Шумоподавление																
Активное шумоподавление (ANC)	•	•	•													
Микрофон с функцией шумоподавления	•	•	•	•	•	•	•						•	•	•	•
Всенаправленный микрофон			•						•	•	•	•				
Микрофоны ZoomTalk™								•								
Защита от шума ветра														•	•	
Интеллектуальный регулятор громкости													•	•	•	
Защита органов слуха																
Jabra PeakStop™	•	•	•	•	•	•	•						•	•	•	
Jabra SafeTone™ (шум на рабочем месте ²)	•	•	•	•	•	•	•						•	•	•	
Нормы ACIF G616 (Австралия, Новая Зеландия)	•	•	•	•	•	•	•						•	•	•	
Динамики																
Один (Mono)				•	•	•	•							•	•	•
Два (Duo)	•	•	•	•	•	•	•									
Штанга микрофона средней гибкости	•	•														
Гибкая штанга микрофона				•	•	•	•									
Возможности соединения																
Настольный телефон ¹																•
Софтфон ¹	•	•	•	•	•	•	•	•	•	•	•	•	•	•	•	•
USB	•	•	•	•	•	•	•	•	•	•	•	•	•	•	•	•
Bluetooth® (для смартфонов и планшетов) ¹		•	•	•				•	•	•	•		•	•	•	•
Возможность подключения к нескольким устройствам (устройств, не более)		2	2	2					2	2	2		2	2	2	
Система UC Plug and Play	•	•	•	•	•	•	•	•	•	•	•	•	•	•	•	•
3,5-миллиметровый штекер (для смартфонов и планшетов)	•				•	•		•								





Здесь представлены лишь некоторые модели ассортимента Jabra с кратким описанием реализованных функций и технологий.

Подробные сведения о продукции и соответствии конкретным требованиям можно получить у менеджера по продажам.

- Да
- Дополнительно
- ∨ Зависит от модели

	Мобильность в офисе										Разговоры в дороге					
	Jabra Evolve 80	Jabra Evolve 75	Jabra Evolve 75e	Jabra Evolve 65	Jabra Evolve 40	Jabra Evolve 30	Jabra Evolve20/20SE	Jabra Speak 810	Jabra Speak 710	Jabra Speak 510+	Jabra Speak 510	Jabra Speak 410	Jabra Stealth UC	Jabra Motion UC	Jabra Motion Office	Jabra Freeway
Диапазон действия беспроводной сети																
10 м (для смартфонов и планшетов)		•	•	•				•	•	•	•		•			•
30 м (Link 360/370)		•	•	•				•	•	•	•		•			
100 м (Link 360/370)														•	•	
Батарея																
Время работы в режиме разговора (макс., в часах)		18	13	12					15	15	15		6	7	7	14
Режим ожидания (макс., в днях)		15	15	15					480	200	200		10	15	15	40
Способ ношения																
Оголовье	•	•		•	•	•	•									
Заушные крепления/вкладыши			•										•	•	•	
Прочее																
Защищенные вызовы по беспроводной связи (шифрование сигналов)		•	•	•				•	•	•	•		•	•	•	•
Индикатор занятости ³	•	•	•	•	•									•	•	
Jabra Direct для Windows	•	•	•	•	•	•	•	•	•	•	•	•	•	•	•	
Jabra Suite для Mac (OSX)	•	•	•	•	•	•	•	•	•	•	•	•	•	•	•	
Jabra Xpress	•	•	•	•	•	•	•	•	•	•	•	•	•	•	•	

¹ Все гарнитуры с разъемами QD требуют кабельного подключения (для соффона: Jabra Link 180, Jabra Link 230, Jabra Link 260, Jabra Link 265, Jabra Link 280. Для смартфона/планшета: Jabra Link Mobile. Для настольного телефона: отдельные кабели или Jabra GN1200), помеченные значком «•»

² Соответствует показателям в разделе «Шум на рабочем месте» Директивы 2003/10/ЕС, устанавливающей нормы шума на рабочем месте, и рекомендациям ведущих агентств США

³ Либо встроен в гарнитуру, либо отдельно подключается к базе гарнитуры в решении Jabra Busylight

Jabra.ru

Данная брошюра является вспомогательным информационным материалом по ассортиментному ряду продукции Jabra. В ней представлен краткий обзор совместимости гарнитур, с которым можно знакомить клиентов. Из нее вы узнаете, какие гарнитуры лучше всего подходят для каждого смартфона или соффона и каковы требования к каждому типу. Также в брошюре поясняются рекомендации по выбору гарнитуры и способам подключения для всех телефонов/соффонов и гарнитур. Специалисты Jabra охотно помогут вам с поиском информации о любых других телефонах, гарнитурах и способах подключения, не представленных в данном каталоге, а также о моделях, снятых с производства в настоящее время. Компания Jabra добросовестно изложила всю информацию о продукции, которую сочла необходимой, доступной и практически полезной. Все предоставленные здесь ссылки носят общий характер и требуют проверки перед покупкой или выполнением других действий. Jabra не несет ответственности ни за какие убытки, возникающие из-за ошибочной или устаревшей информации в этом каталоге. Торговое наименование Bluetooth® и соответствующие логотипы принадлежат Bluetooth SIG, Inc. и используются Jabra по лицензии. (Jabra оставляет за собой право изменения конструкции и описаний в любое время без предварительного уведомления.)